

Basisvormen

De basisvormen zijn bedoeld als geheugensteuntje. We gaan er van uit, dat wie dit boek gebruikt en dus zijn huis met origami gaat versieren, al wel iets weet van vouwen en de meest bekende grondvormen. We geven ze daarom wel aan, maar doen dat beknopt waar het de meest bekende betreft, en uitvoeriger als het om de minder bekende gaat.

Zoals we eerder al stelden, we knipogen duidelijk naar Japan, en daarom ook de Japanse namen en schrijfwijze. Niet te ontcijferen, maar best interessant en vooral mooi om te zien.

1. 1e Grondvorm (Hana no kiso ori)

花の基礎折り

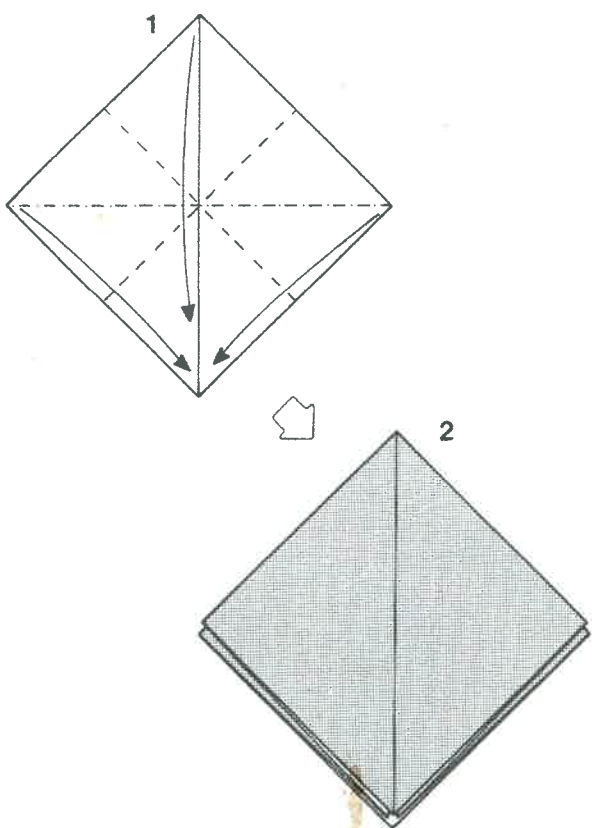

2. Vogelbasis (Tzuru no kiso ori)

つるの基礎折り

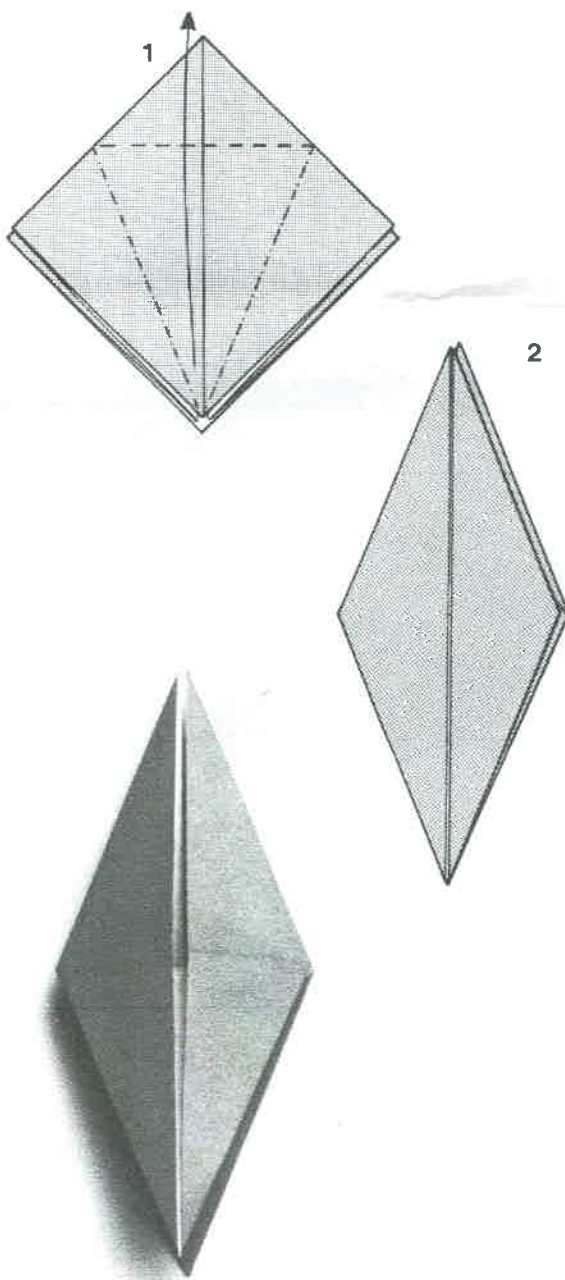

30. Ster in cirkel

1. Begin met de vogelbasis (blz. 11). Voor en achter de rechter- op de linkerhelft vouwen.
 2. Onderste punten naar boven.
 3. Links en rechts de onderste hoeken naar het midden (ook aan de achterzijde!).
 4. Met de duimen binnenin en de wijs- en middelvinger aan de buitenkant op de omgevouwen hoeken het model opentrekken, zodat in het midden van de ster een vierkantje ontstaat.
- Dit is op zichzelf al een leuke kerstkaartversiering.
- Met de puntjes naar achter gevouwen is het ook een leuk bloemetje voor een collage.
- Voor de ster in cirkel moeten we echter nog een aantal vouwen maken.
5. Draai het model om en maak spreidvouwen in de flapjes
 6. Lijm de ster aan een zilver- of gouddraadje op een cirkel beplakt met gekleurd folie. Gebruik voor de ondergrond een correspondentiekaart.
- Wij plaatsten de tekst (van afwrijfletters) precies onder de ster. We kunnen deze ster ook nog op een andere manier verwerken (blz. 58).

